

M Technic



M-Technic Katalog 2010

M-Technic hat sich spezialisiert auf Verbrennungsmotoren der Firma Yamada. Sie können in unserem Shop alle Yamada-Motoren und das besonders sorgfältig ausgewählte Zubehörmaterial bestellen. Weiters können sie unsere Jahrelange Erfahrung nützen, wenn sie Fragen zu den Motoren haben, eine Reparatur, Service oder Ersatzteile benötigen.

Kontaktieren können sie uns unter:

E-Mail:	office@yamada.co.at
Handy:	+43/699 10905600
Fax:	+43/19220157
Internet:	www.yamada.co.at

In dringenden Fällen können sie uns auch am Wochenende und Feiertagen anrufen. Service am Kunden, ist bei uns GROSS geschrieben.

Firmendaten:	Büro:	Viettriftgasse 8/4/26 A-1210 Wien, Österreich UID Nr. ATU56748899 EORI-Nr. ATEOS1000009965 Gerichtsstand Wien
---------------------	--------------	--

YS170cdi **NEU!**

YS170cdi-M (mit Original Motoraufhängung)

€ 739,00

€ 789,00



Hubraum 27,95ccm
Bohrung 34,00mm
Hub 30,80mm
Motorgewicht ca. 964g
Zündbox ca.100g
Motoraufhängung ca. 80g
Drehzahlbereich 1500-9000 U/min

Der neue Stern am YAMADA Himmel. Jahrelange Entwicklungsarbeit hat sich gelohnt. Die drei bestplatzierten bei der F3A WM09,

1Platz CRISTOPHE PAYSANT LE ROUX /Frankreich
2Platz BENOIT PAYSANT LE ROUX /Frankreich
3Platz ONDA TETSUO /Japan

haben somit bewiesen, dass der YAMADA Viertaktmotor zu den weltbesten Triebwerken gehört.

Was ist bei diesen YS170cdi so besonders:

Nicht mehr Glühkerze sondern Zündkerze.

YAMADA hat mit dem YS170cdi einen Methanol betriebenen Modellmotor mit Zündung auf den Markt gebracht.

Durch den Einsatz einer elektronischen Zündung, ist der Zündzeitpunkt noch genauer definiert und dadurch läuft der Motor extrem weich.

Konstruktiv wurde der Motor gegenüber seinem Vorläufern insofern verbessert, dass Treibstoffe mit extrem geringen Ölanteil (5-8 %) verwendet werden können. Dies bedeutet in der Praxis, keine Verschmutzung am Modell und KEINE Rauchfahne.

Der erhöhte Wirkungsgrad durch die Zündung bewirkt auch eine Leistungserhöhung. Das hat wiederum den Vorteil, dass man geringer nitrierten Treibstoff (max. 20%) mit gleicher Leistungsausbeute verwenden kann.

Propeller mit 19-21“ können ohne Probleme betrieben werden.

YS170DZ

YS170DZ-M (mit Original Motoraufhängung)

€ 625,00

€ 675,00



Hubraum 27,95ccm
Bohrung 34,00mm
Hub 30,80mm
Motorgewicht ca. 955g
Motoraufhängung ca. 80g
Drehzahlbereich 2000-10 000 U/min

Der YS170DZ ist grundsätzlich ein YS160DZ mit noch mehr Hubraum, jedoch mit höherem Drehmoment und Leistung. Einbaugröße ist gleich mit den YS160DZ. Auch bei diesem Motor sollte die original Motoraufhängung oder die speziell für diese Motoren entwickelte Aer Tech Motoraufhängung zum Einsatz kommen.

YS160DZ

YS160DZ-M (mit Original Motoraufhängung)

€ 605,00

€ 655,00



Hubraum 26,33ccm
Bohrung 34,00mm
Hub 29,00mm
Motorgewicht ca. 930g
Motoraufhängung ca. 80g
Drehzahlbereich 2000-11000 U/min

Der YS160DZ ist eine Weiterentwicklung des YS140DZ. Mehr Hubraum, größeres Drehmoment und das in einem 140er Gehäuse. Dieses Triebwerk läßt die Verwendung von Luftschrauben bis 18" zu, ohne den Motor groß zu belasten. Bei der EM 2006 konnte Christophe Paysant-Le Roux mit diesem Triebwerk den Titel erringen. Ein absolut zuverlässiger und ausgereifter Motor für anspruchsvolle Piloten. Bei diesem Motor sollte die Original Motoraufhängung oder die speziell für diese Motoren entwickelte Aer Tech Motoraufhängung zum Einsatz kommen.

YS140 Limited

YS140 Limited-M (mit original Motoraufhängung)

€ 549,00

€ 599,00



Hubraum 23,00ccm
Bohrung 32,00mm
Hub 29.00mm
Motorgewicht 890g
Motoraufhängung ca. 80g
Drehzahlbereich 2000-12000 U/min

Seit Jahren wird dieser Motor nicht nur in der Kunstflugszene erfolgreich eingesetzt. In dieser Zeit hat er seine absolute Zuverlässigkeit und das angenehme Handling immer wieder unter Beweis gestellt.

Man findet diesen Motor vermehrt auch in Scale-, Semiscale und sogar in Flugmodellen für den Schleppeinsatz. Bei all diesen Einsatzgebieten besticht das optimale Gewicht-Leistungsverhältnis dieses Triebwerks.

Empfehlenswert ist auch bei diesem Motor, entweder die Originalaufhängung von Yamada oder die Aufhängung der Firma Air Tech.

YS115S **NEU!**

€439,00



Hubraum 19,00ccm
Bohrung 31,00mm
Hub 24,80mm
Motorgewicht ca. 750g
Schalldämpfergewicht ca. 45g
Drehzahlbereich 2000-13 000 U/min

Wenn sie die Leistung eines guten 20ccm 4 Taktmotor benötigen, jedoch keinen Platz haben und auch Gewicht sparen wollen, ist der neue YS115S genau das Richtige. Er betreibt mühelos 15-16" Propeller auch bei wenig nitrierten Treibstoff. Mit diesem Motor bekommt der Ausdruck „Fun“ erst die richtige Bedeutung!

YS110 S

€ 395,00



Hubraum 18,00ccm
Bohrung 30,40mm
Hub 24,80mm
Motorgewicht ca. 730g
Schalldämpfergewicht ca. 45g
Drehzahlbereich 2000-13 000 U/min

YS110FZ, heißt das Triebwerk, das schon seit zwei Jahren auf dem Markt ist und der Nachfolger des YS91FZ ist.

Die Idee, einen 18ccm Motor in einem 15ccm Gehäuse zu packen, der noch dazu leichter ist, und annähernd die Leistung eines 20ccm Motors aufweist, ist voll umgesetzt worden. Dieser Motor wird in Zukunft für viele Modelle das ideale Triebwerk darstellen.

YS70S **NEU!**

€329,00



Hubraum 11,40ccm
Bohrung 27,20mm
Hub 19,00mm
Motorgewicht ca.480g
Schalldämpfergewicht ca.35g
Drehzahlbereich 2000-15000 U/min¹

Für dieses Triebwerk gibt es nur eine Beschreibung:

Klein, leicht, robust und „Bären“ stark!

YS63S

€ 295,00



Hubraum 10,24ccm
Bohrung 26,20mm
Hub 19,00mm
Motorgewicht ca.460g
Schalldämpfergewicht ca.35g
Drehzahlbereich 2000-15000 U/min¹

Mit der Überarbeitung des schon vielfach bewerteten YS63FZ auf den neuen Typ YS63S, ist es Yamada wieder einmal gelungen, ein tolles Triebwerk auf den Markt zu bringen. Es gibt gegenüber dem YS63FZ folgende Neuerungen:

Der Regler, der im vorderen Kurbelwellengehäuse angeflanscht war, wurde baulich verändert und mit einem Kunststoffhalter (wärmeisoliert) an die Stößelstangenhülsen montiert. Weiters gibt es keinen Laufbuchseneinsatz im Zylinderkopf mehr. Dies bewirkt eine bessere Wärmeableitung im Kopfbereich. Diese konstruktiven Änderungen haben den Vorteil, dass der Motor jetzt auch bei extrem ungünstigen Temperaturbedingungen hervorragend läuft.

YS170cdi-Umbausatz **NEU!**

€199,00

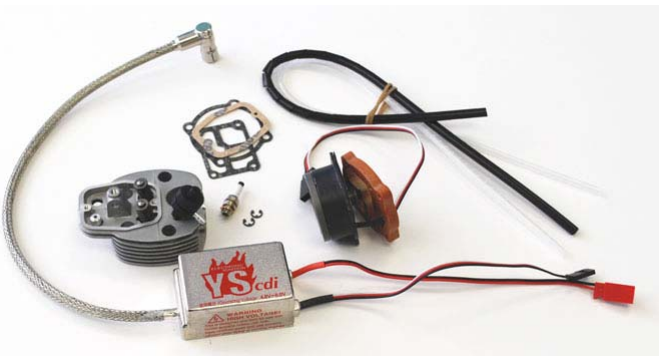

Dieser Umbausatz gibt ihnen die Möglichkeit, einen YS170DZ mit herkömmlicher Glühung, auf einen YS170cdi umzurüsten. Nach dem Umbau auf die elektronische Zündung, erhält der Motor einen extrem weichen Lauf. Da der Motor durch die Zündung noch exakter gesteuert wird, sinkt der Verbrauch und man kann den Nitroanteil im Treibstoff verringern ohne Leistung zu verlieren.

YAMADA Helikopter 2T-Motore

Seit vielen Jahren werden YAMADA Heli Motore weltweit in F3C und 3D Wettbewerben äußerst erfolgreich eingesetzt. Mit ihrer Leistungsausbeute und Standfestigkeit gehören die YAMADA Motoren zu den besten ihrer Klasse.

Durch die permanente Weiterentwicklung der YAMADA Motoren für den Wettbewerb ist der Einsatz auch für den NICHT Wettbewerbspiloten sehr empfehlenswert. Mit dem Erwerb eines YAMADA Motors erhalten sie ein ausgereiftes Qualitätsprodukt für einen leistungsstarken Flugspaß.

Die Treibstoffversorgung der YAMADA Motoren wird durch ein spezielles Unterdrucksystem mit Rückschlagventil realisiert. Dies bewirkt, dass die Treibstoffversorgung während des ganzen Fluges bis zum letzten Tropfen Sprit, und egal welche Fluglage, sichergestellt ist. Eine Gemischregelung während des Fliegens ist daher nicht erforderlich.

Ein weiterer großer Vorteil bei den YAMADA Motoren besteht in der Ersatzteilversorgung und dem Service. Alle Teile sind permanent lagernd!

YS50ST

€ 189,00



Hubraum 8,17ccm
Bohrung 22,00mm
Hub 21,50mm
Motorgewicht ca. 398g
Drehzahlbereich 2000-20 000U/min

Lange musste man auf diesen Motor warten, doch jetzt ist auch ein Triebwerk für die 50er Klasse von Yamada verfügbar. Alle Vorteile, die schon im YS91ST verwirklicht wurden, finden sie in diesem Motor wieder. Der optimale Motor für den Piloten, der Qualität und Leistung schätzt. Empfohlenes Zubehör ist der Hatori 521 und 522. Die optimale Kombination.

YS56SR **NEU!**

€ 245,00



Hubraum 9,14ccm
Bohrung 23,00mm
Hub 22,00mm
Motorgewicht ca. 406g
Drehzahlbereich 2000-20 000
U/min

In einem kleinen 50er Gehäuse verbirgt sich die pure Power eines 9,14 ccm starken Triebwerks. Der YS56SR wurde auf Basis des Vorgängers YS50ST komplett überarbeitet. Laufgarnitur, Hub, Vergaser wurden so verändert, dass ein kleiner Kraftprotz mit einem weichen und drehfreudigen Verhalten entstand. Der enorme Leistungszuwachs gegenüber dem Vorgänger zeigt sich deutlich im 3D Fliegen. Genügend Leistungsüberschuss für jede Verrücktheit. Empfohlenes Zubehör ist der Hatori 566. Die optimale Kombination.

YS91ST

€ 295,00



Hubraum 14,95ccm
Bohrung 27,70mm
Hub 24,80mm
Motorgewicht ca. 540g
Drehzahlbereich 2000-17 000 U/min

Bevor für diesen Motor die Serienproduktion und der Verkauf Ende 2001 gestartet wurde, konnten schon die besten Hubschrauberpiloten der Welt diesen Motor im Wettkampf einsetzen. Die Spitzenplatzierungen und die Meinungen dieser Piloten stellen den YS91ST nur das beste Zeugnis aus. Im Alltagsbetrieb erweist sich der YS91ST als verlässlicher Partner, sowohl im Normalbetrieb, als auch im 3D Einsatz. Empfohlenes Zubehör ist der Hatori 937. Die optimale Kombination.

YS91SR

€ 309,00



Hubraum 14,89ccm
Bohrung 27,00mm
Hub 26,00mm
Motorgewicht ca. 553g
Drehzahlbereich 2000-17 000 U/min

Der YS91SR ist bei den meisten Spitzenpiloten erste Wahl, wenn es um höchste Leistung geht. Mit dem YS91SR setzt YAMADA erstmals wieder auf einen Langhuber. Der große Vorteil liegt auf der Hand. Das seidenweiche Laufverhalten wird mit einem noch höheren Drehmoment gepaart. Ergebnis ist ein Triebwerk der Superlative.

Empfohlenes Zubehör ist der Hatori 937, 946 oder der 995. Die optimale Kombination.

YS91SR3C

€ 329,00



Hubraum 14,89ccm
Bohrung 27,00mm
Hub 26,00mm
Motorgewicht ca. 560g
Drehzahlbereich 2000-17 000 U/min

Mit dem YS91SR3C hat YAMADA eine überarbeitete Version des YS91SR auf den Markt gebracht. Bei der Weiterentwicklung dieses Motors wurde besonderes Augenmerk auf den Betrieb mit weniger Nitro und Öl bei gleicher Leistung gelegt. Treibstoffe ab 10% Nitro verleihen diesem Triebwerk schon so eine enorme Leistung, dass der ambitionierte Heli Pilot einfach begeistert wird. Mit diesem Triebwerk konnte der Europameister 2008, Bernard Egger, den 8. Platz bei der WM09 in F3C erzielen.

Empfohlenes Zubehör ist der Hatori 937, 946 oder der 995. Die optimale Kombination.

YS-M0010 Motoraufhängung für YS140-170

€ 129,00

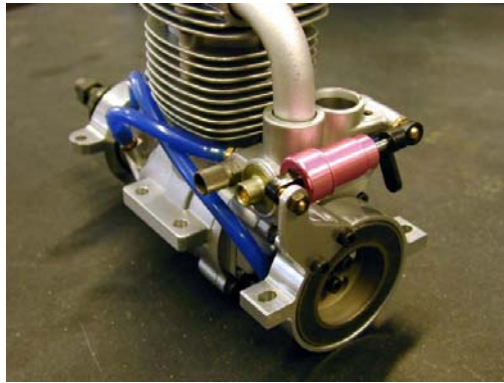

Yamada hat speziell für die 140-170er Serie eine Motoraufhängung entwickelt. Die Gummilagerung bewirkt eine sehr gute Abkopplung von der Modellzelle und bewirkt einen noch weicheren Lauf. Der zusätzliche Öldruckdämpfer nimmt noch eventuell größere Leerlaufvibrationen auf. Eine Möglichkeit den Yamada Motor optimal zu lagern. Die Aufhängung besteht aus dem hinteren Teil (Gummilagerung) und dem vorderen Teil, dem so genannten Nasenring.

Es besteht die Möglichkeit, alte Ausführungen von YS120-140er auf diese Aufhängung umzubauen!

AT-3001 Motoraufhängung Air Tech

€ 119,00



Die Aer Tech Motoraufhängung ist eine weitere Möglichkeit, einen YS140-160 optimal zu lagern. Schon mehrere Jahre im Praxisbetrieb hat diese Aufhängung seine Zuverlässigkeit unter Beweis gestellt. Auch bei dieser Aufhängung ist ein Nasenring (nicht inkludiert) notwendig.

M-0003 Nasenring



Erforderlich für die Aer Tech Motoraufhängung.

€ 17,40

Zubehör



YS-F5173S Schalldämpfer für YS53/70S

€ 22,68



YS-F9377A Schalldämpfer für YS91-120FZ

€ 24,70



YS-F1272 Rückschlagventil für alle YS 4T

€ 8,40



**YS-S7144 Rückschlagventil für alle
YS Hubi-Motoren**

€ 10,00



M-0001 Kraftstofffilter

€ 5,50



M-0002 Filzpendel

€ 5,50

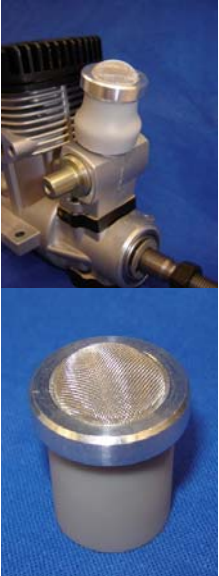

T-1988 Tetra Vergaserfilter für Hubmotore

€13,99

Der optimale Schutz für den Motor, wenn im Praxisbetrieb Staub und Schmutzpartikel durch den Rotor aufgewirbelt werden.



T-3030 Tetra Glühkerzenanschluss

€12,99

Mit diesem Anschluss haben sie die Möglichkeit, eine elektrische Verbindung von der Außenzelle zur Glühkerze, zu einer individuellen Steckverbindung, zu schaffen.



T-3906 Tetra Vergaserfilter

€ 13,99



T- 4302 Tetra T-Stück (2 Stück)

€ 6,40



T-4307 Tetra T-Stück mit Filter

€ 5,83



T-4427 Tetra Tankverschluss

€ 6,99



YS-P0040 YS-Glühkerze

€ 8,57



M-0010 Tru Turn

€ 21,55

Kurbelwellenmutterersatz für alle Yamada Viertaktmotore außer "YS53FZ" passend

M0011 Hochtemperatur Schraubensicherung (2ml)

Manchmal ist es notwendig, Schrauben oder Auspuffmuttern gegen das Öffnen während des Betriebes, zu sichern. Die meisten Schraubensicherungsmittel sind nur bis 150° geeignet. Diese Schraubensicherung ist bis 200° einsetzbar und deshalb auch für den Abgasbereich geeignet. Die Schraubensicherung wird in einer 2ml Kartusche geliefert.

€3,50



M0012 Luftschraubenmitnehmer

€42,50

Wenn sie auf einen 120-160er Motor große Luftschraubendimensionen (ab 20" aufwärts) verwenden, ist es sinnvoll, einen größeren Luftschraubenmitnehmer zu montieren, um einen besseren Kraftschluss zu erzielen. Zum größeren Mitnehmer wird auch die passende Scheibe mitgeliefert.



M0013 Gemischverstellungshebel

€7,70

Dieser Hebel passt optimal auf die Hautdüsenadel der Yamada Motoren. Wenn sie während des Fluges die Einstellung der Hauptdüsenadel über ein Servo verändern wollen, ist dieser Hebel genau richtig.



M0016 Silikonschlauch 6X2mm (1m)

€1,49

Dieser dickwandige Silikonschlauch ist absolut nitromethan- und ölbeständig und sie benötigen keine Schlauchsicherung.



M-0007 Schlauchklemme (2 Stück)

€ 5,83

Ideal zum Abklemmen der Zuleitung zum Motor



M-0006 Dämpferaufhängung

€ 28,90

Die ideale Form den Hatori Dämpfer 821 und 699 im Modell zu lagern.

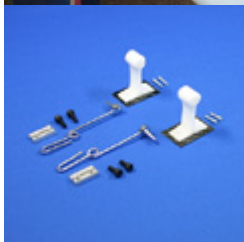

Hatori



H-643 Krümmer (starr) für YS53-70S

€ 48,00

Die neue Krümmergeneration, für eine Kombination mit dem Dämpfer 640.



H-726 Krümmer (starr) für YS91/115FZ

€ 48,00

Die neue Krümmergeneration, für eine Kombination mit dem Dämpfer 725.



H-822 Krümmer (starr) für YS120-170

€ 48,00

Die neue Krümmergeneration, für eine Kombination mit dem Dämpfer 821. Höhenversatz von Motorauslass 25mm.



H-823 Krümmer (starr) für YS120-170

€ 48,00

Die neue Krümmergeneration, für eine Kombination mit dem Dämpfer 821. Höhenversatz von Motorauslass 10mm.

H-640 Hatori Dämpfer (kurz) für YS53-110

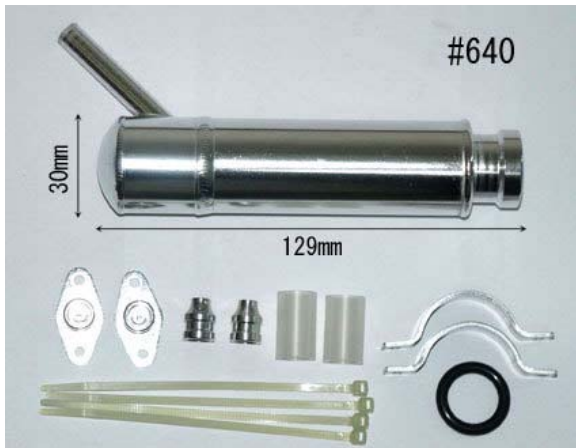

Die neue Generation von Dämpfer. Zeichnet sich aus durch den innovativen, sehr verschleißfesten Kupplungsübergang. Die kurze Variante ist vorteilhaft in Modellen mit durchgehenden Flächen. Man erspart sich die Demontage beim Auf- und Abbauen des Modells.

€ 58,50

H-725 Hatori Dämpfer (kurz) für YS110-160



Die neue Generation von Dämpfer. Zeichnet sich aus durch den innovativen, sehr verschleißfesten Kupplungsübergang. Die kurze Variante ist vorteilhaft in Modellen mit durchgehenden Flächen. Man erspart sich die Demontage beim Auf- und Abbauen des Modells.

€ 78,50

H-821 Hatori Dämpfer (kurz) für YS120-170

Die neue Generation von Dämpfer. Zeichnet sich aus durch den innovativen, sehr verschleißfesten Kupplungsübergang. Die kurze Variante ist vorteilhaft in Modellen mit durchgehenden Flächen. Man erspart sich die Demontage beim Auf- und Abbauen des Modells. Der 821 hat noch mehr Volumen als der 725 Dämpfer, eine zusätzliche Dämpferplatte (angenehmer Sound) und ist daher optimal geeignet für den extremen Einsatz, wie z.B. F3A Wettbewerb.

€ 112,00



H-521 Hatori Dämpfer für den YS50ST (Hubschrauber)

Dieser Dämpfer wurde von Hatori mit den YS50ST genau abgestimmt.

€79,00

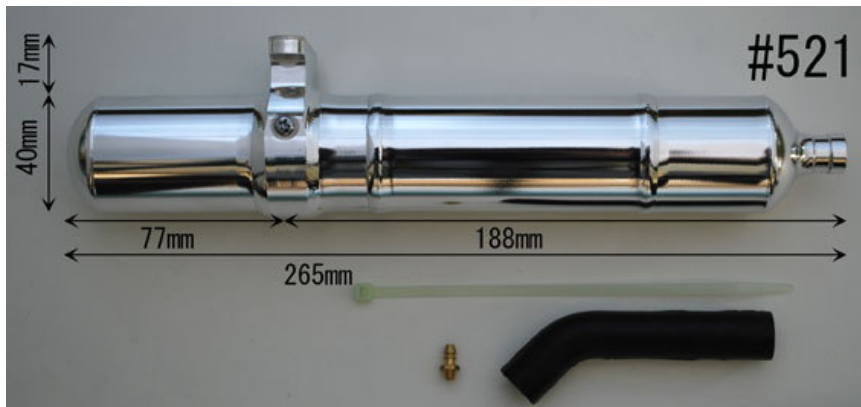

Optimal
geeignet für:

Sceadu
Vibe50
Sylphide
SDX

H-522 Hatori Dämpfer für den YS50ST (Hubschrauber)

Dieser Dämpfer wurde von Hatori mit den YS50ST genau abgestimmt.

€79,00

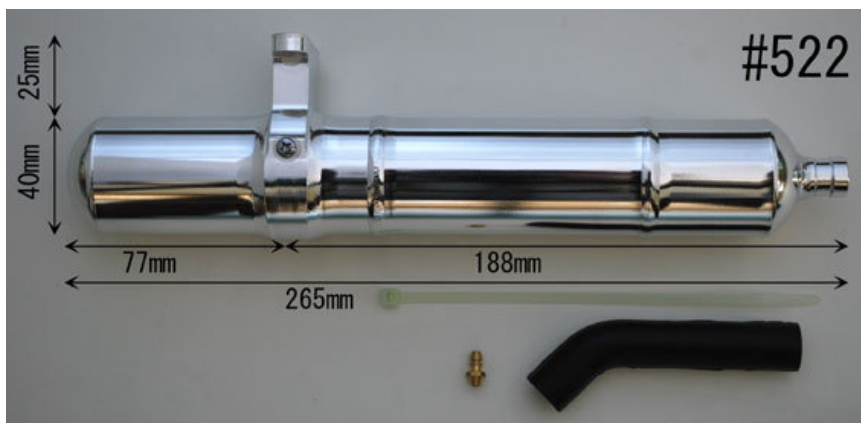

Optimal
geeignet für:

Raptor
Caliber 5
T-REX600N

H-566 Hatori Dämpfer für den YS56SR (Hubschrauber)

Dieser Dämpfer wurde von Hatori mit den YS56SR genau abgestimmt.

€84,00

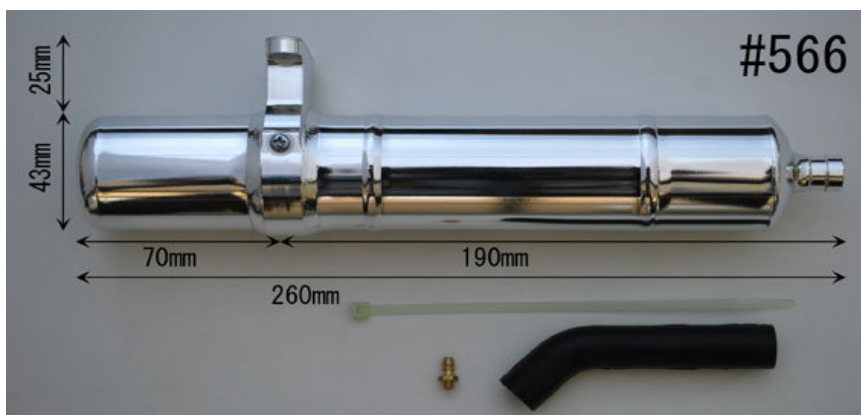

H-937 Hatori Dämpfer für den YS91ST (Hubschrauber)

Auch dieser Dämpfer ist eine Neuentwicklung. Nicht nur dass er optimal auf den YS91ST abgestimmt wurde, ist er auch durch sein durchdachtes Kupplungssystem schwingungsmäßig vom Motor getrennt.

€ 145,00



H-946 Hatori Dämpfer für den YS91SR u. YS91SR3C (Hubschrauber)

Abgestimmt wurde dieser Dämpfer für die YS91SR und YS91SR3C Serie. Natürlich auch in der neuen Kupplungstechnologie zum Motor. €145,00

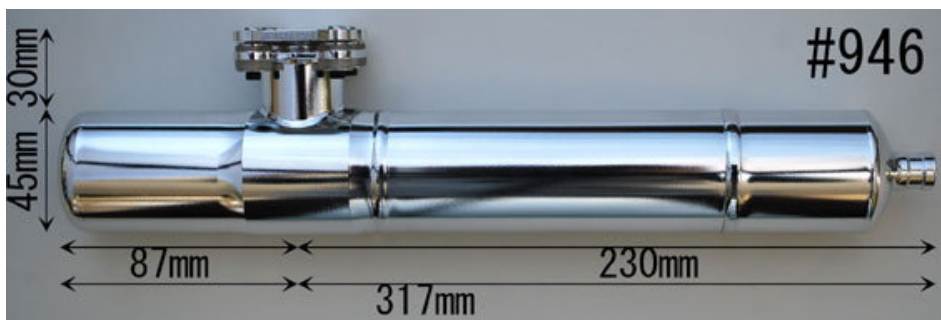

H-953 Hatori Dämpfer für den YS91SR u. YS91SR3C (Hubschrauber)

Abgestimmt wurde dieser Dämpfer für die YS91SR und YS91SR3C Serie. Natürlich auch in der neuen Kupplungstechnologie zum Motor. €145,00

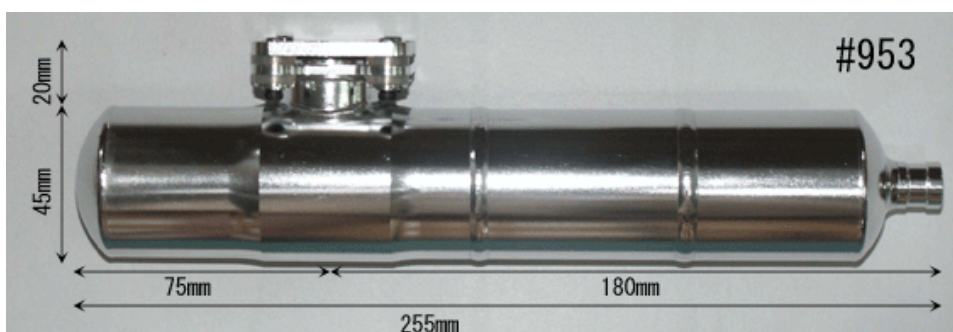

Optimal geeignet für:

Freya
Sylphide
Airskipper
Caliber

Hatori Zubehör



H-112 Schlauchklemme

€ 2,05



H-113 Schlauchklemme

€ 2,05



H-114 Schlauchklemme

€ 2,05



H-117 Dichtungssatz
für Hatori Krümmer 643

€ 5,19



H-125 Dichtungssatz
für Hatori Krümmer 726, 822 und 823

€ 5,19



H-139 Abgasschlauch

€ 9,19



H-143 Silikonschlauch
Hochfester Silikonschlauch mit 15mm Innendurchmesser.

€ 7,89



H-153 O-Ring

Für alle Hatori 9xx Hubschrauber Dämpfer.

€ 5,19



H-167 Teflonkupplung

€ 27,83



H-174 Alu Distanzscheibe

€ 6,19



H-175 Silikondämpfung

€ 6,19



H-178 O-Ring

für Hatori 821 Dämpfer

€ 2,82



H-171 Kupfer Dichtscheibe

H-198 Kupfer Dichtscheibe

H-194 Kupfer Dichtscheibe

€ 1,15



H-185 Silikondämpfung

€ 6,19



H-186 Alu Distanzscheibe

€ 6,19



**H-195 Befestigungslasche
für Dämpfer**

€ 2,05



H-202 Befestigungsflansch

€ 8,50



H-213 Dämpferaufhängung

€14,70



H-218 Befestigungsscheibe für starren Krümmer

€ 7,29



**H-909 Befestigungsmutter
für Hatori Krümmer 822 und 823**

€ 5,19



H-955 Adapter

für den Hatori 937 Hubschrauber Dämpfer, damit er auch auf einem OS91 montiert werden kann.

€ 21,50

Fun Tech Dämpfer

Die Firma Fun Tech beschäftigt sich seit vielen Jahren mit der Entwicklung von Dämpfersystemen bei Hubschraubern. Sie arbeiten ständig mit den großen Motorenfirmen zusammen, um optimale Ergebnisse zu erzielen. Die Yamada Motore und die Dämpfer der Firma Fun Tech sind ein hochqualitatives, aufeinander abgestimmtes System, das dem Endverbraucher die teilweise hohen Abstimmarbeiten erspart.

F-A-382 Fun Tech Dämpfer HN-90 Type-F



Der optimale Dämpfer für den YS91ST-YS91SR. Im Lieferumfang enthalten sind Adapterscheiben für den OS91. € 145,00



F-A-129 O-Ring für den Fun Tech HN-50 (18mm) € 2,43



F-A-318 O-Ring für den Fun Tech HN-90 (39mm) € 6,80



F-A-319 O-Ring für den Fun Tech HN-90 (22mm) € 5,34



F-A-343 Adapter für den Fun Tech HN-90 € 37,13
Es sind alle benötigten Schrauben im Lieferumfang enthalten.

Tetra Kraftstofftanks

Die Tanks der Firma Tetra sind sehr steif, absolut nitromethanresistent und daher besonders geeignet in Verbindung mit unseren Yamada Motoren.



T-4030 Kraftstofftank 260ccm/9oz (L117xH58xB54)	€ 10,49
T-4032 Kraftstofftank 350ccm/12oz (L125xH63xB58)	€ 11,65
T-4033 Kraftstofftank 400ccm/14oz (L140xH63xB58)	€ 12,82
T-4034 Kraftstofftank 460ccm/16oz (L155xH63xB58)	€ 12,82
T-4035 Kraftstofftank 580ccm/20oz (L165xH70xB65)	€ 13,99
T-4045 Kraftstofftank 720ccm/25oz (L202xH70xB65)	€ 18,90

APC Luftschrauben



	Geeignet für Motore:	
P-12,25x3,75	YS53-YS70S (Fun Fly)	€ 6,50
P-15x8	YS110-YS115S	€ 14,00
P-15x12	YS120-YS140	€ 14,00
P-15x12W	YS120-YS140	€ 14,00
P-15,5x11,5W	YS120-YS140	€ 14,00
P-15,5x12W	YS120-YS140	€ 14,00
P-16,5x12	YS140DZ	€ 14,00
P-16,5x12W	YS140DZ	€ 14,00
P-17x6	YS140DZ	€ 18,50
P-17x10	YS140DZ-YS160DZ	€ 18,50
P-17x12	YS140DZ-YS160DZ	€ 18,50
P-18x10	YS140DZ-YS170DZ	€ 23,00
P-18x10PN	YS140DZ-YS170DZ (F3A)	€ 23,00
P-18,5x9,5 (breite Narbe)	YS140DZ-YS170DZ	€ 23,00
P-19x11	YS170cdi	€ 25,00



Magic Fuel Treibstoff

Mit unserer eigenen Treibstofflinie wollen wir unseren Kunden, ein weiteres qualitativ hochwertigem Produkt anbieten. Bei der Produktion von Magic Fuel Treibstoff, werden nur die Besten Komponenten verwendet. Qualitätsicherung steht an oberster Stelle!

Flugmodell

Produktname	Nitroanteil (%)	Anwendung	Kanister.(Liter)	Preis € (5Liter)
Magic Fuel 10A	10,00%	Airplane	5	25,90
Magic Fuel 15A	15,00%	Airplane	5	30,50
Magic Fuel 20A	20,00%	Airplane	5	35,00
Magic Fuel 30A	30,00%	Airplane	5	40,00

Helikopter

Produktname	Nitroanteil (%)	Anwendung	Kanister.(Liter)	Preis € (5Liter)
Magic Fuel 10H	10,00%	Helicopter	5	25,90
Magic Fuel 15H	15,00%	Helicopter	5	31,00
Magic Fuel 20H	20,00%	Helicopter	5	35,50
Magic Fuel 30H	30,00%	Helicopter	5	40,50

Achtung!
Wir verschicken keinen Treibstoff,

Aber!!!!!!!

Wir bieten Ihnen einen nahezu kostenlosen Treibstofflieferservice an. Wenn sie Interesse an Magic Fuel haben, setzen sie sich mit uns in Verbindung.